

B20E

6x6
Knickgelenkte Muldenkipper

Low Ground Pressure | Mk 3



EU-Stufe V

- Leistung brutto: 170 kW (228 hp)
- Muldeninhalt: 11 m³ (14,5 yd³)
- Nenn-Nutzlast: 18 000 kg (39 683 lbs)
- Betriebsgewicht: 34 493 kg (76 044 lbs)

BELL

MOTOR

Hersteller
Mercedes Benz (MTU)

Modell
OM934LA / 4R 1000

Bauart
Reihen-4, Turbolader mit Ladeluftkühlung.

Leistung brutto
170 kW (228 hp) @ 2 200 U/min

Leistung netto
161 kW (216 hp) @ 2 200 U/min

Drehmoment
900 Nm (664 lbf) @ 1 200 -1 600 U/min

Hubraum
5,1 l (311 cu.in)

Hilfsbremse
Jakobs-Motorbremse

Tankinhalt
195 l (52 US gal)

AdBlue® Tankinhalt
31 l (8.2 US gal)

Abgaseinstufung
OM934LA erfüllt die Abgasregelungen der EU-Stufe V

GETRIEBE

Hersteller
Allison

Modell
Standard ohne Retarder: 3000P ORS
Optional mit Retarder: 3000PR ORS

Bauart
Vollautomatisches Planetengetriebe mit integriertem Retarder.

Anordnung
Motorseitig angeflanscht

Übersetzung
Permanent greifender Planetenantrieb, kupplungsbetätigt

Gänge
6 Vorwärts, 1 Rückwärts

Kupplung
Hydraulisch betätigte Mehrscheibenkupplung

Steuerung
Elektronisch

Drehmomentwandler
Hydrodynamisch mit Wandlerüberbrückung in allen Gängen.

VERTEILERGETRIEBE

Hersteller
Kessler

Modell
W1400

Anordnung
Separat vom Getriebe

Bauart
Dreireihig schrägverzahnt

Ausgangsdifferenzial
33/67 proportionale Drehmomentverteilung automatisch sperbar.

ACHSEN

Hersteller
Bell

Modell
15T

hochfeste Stahlachskörper mit spiralradverzahntem Antischlupf-Differenzial sowie Außenplanetenantrieb in Schwerlastausführung.

BREMSSYSTEM

Betriebsbremse
Zweikreisbremsanlage, vollhydraulische Ölbad-Lamellenbremsen an Vorder- und Mittelachse.

Maximale Bremskraft:
173 kN (38 892 lbf)

Park & Notbremse
Scheibenbremse mit Federspeicherzylinder an der Kardanwelle, pneumatisch lösbar.

Maximale Bremskraft:
193 kN (43 388 lbf)

Hilfsbremse
Automatische Jakobs-Motorbremse und variabel einstellbarer Getrieberetarder.

Maximale Verzögerung
Kontinuierlich: 178 kW (239 hp)
Maximal: 584 kW (783 hp)

BEREIFUNG STANDARD

Flotations-Reifen 800/45 R30.5

OPTION
EM-Bereifung 20.5 R25

FEDERUNG VORDERACHSE
Teilabhängig, mit Öl-/Stickstoff-Stoßdämpfern und durch A-Rahmen geführt.

FEDERUNG HINTERACHSE
Tandemschwinge abgefedert durch Gummi-Silentblock.

HYDRAULIK

Load-Sensing-System zur Versorgung von Lenkung (vorrangig), Bremsfunktionen und Muldenbetätigung, integrierte Notlenkpumpe.

Pumpentyp
Variable Verstellpumpe mit Load-Sensing-Funktion

Fördermenge
155 l/min (41 gal/min)

Druck
27 MPa (3 916 psi)

Filter
5 Mikron

LENKUNG
Doppelt wirkende Lenkzylinder plus fahrabhängige Notlenkpumpe.

Drehungen Anschlag/Anschlag
4,32

Lenkwinkel
45°

MULDENHYDRAULIK

Zwei doppelt wirkende, einstufige Kippzylinder.

Kippzeit
10 s

Senkzeit
5,5 s

Kippwinkel
Max. 70°, alternative Kippwinkel frei programmierbar

DRUCKLUFTANLAGE

Lufttrockner mit Heizung und Überdruckventil, zur Versorgung der Feststellbremse und weiteren Nebenfunktionen.

Betriebsdruck
810 kPa (117 psi)

ELEKTRISCHE ANLAGE

Spannung
24 V

Batterietyp
Zwei wartungsfreie AGM Batterien.

Batteriekapazität
2 X 75 Ah

Lichtmaschine
28V 80A

FAHRGESCHWINDIGKEITEN

1st	6 km/h	4 mph
2nd	15 km/h	9 mph
3rd	19 km/h	12 mph
4th	27 km/h	17 mph
5th	36 km/h	22 mph
6th	47 km/h	29 mph
R	6 km/h	4 mph

KABINE

ROPS/FOPS zertifiziert
71 dBA interner Schalldruckpegel gemessen nach ISO 6396.

Muldenvolumen & Bodendruck

BETRIEBSGEWICHT		BODENDRUCK		MULDENVOLUMEN		GEWICHT ZUSATZAUSRÜSTUNGEN	
LEER	kg (lb)	BELADEN (bei 15% Reifeneindringtiefe)		MULDE	m ³ (yd ³)	kg (lb)	
Vorne	8 740 (19 268)	800/45 R 30.5	kPa (Psi)	Gestrichen	9 (11)	Muldenauskleidung	778 (1 715)
Mitte	4 016 (8 854)	Vorne	72 (10)	Gehäuft 2:1 SAE	11 (14,5)	Heckklappe	633 (1 396)
Hinten	3 737 (8 239)	Mitte	95 (14)	Gehäuft 1:1 SAE	13,5 (17,5)	Zus. Komplettrad (800/45 R 30.5)	338 (745)
Gesamt	16 493 (36 361)	Hinten	95 (14)	Muldeninhalt mit aut.		Zus. Komplettrad (20.5 R 25)	355 (783)
BELADEN		BELADEN (fester Untergrund)		Heckklappe (SAE 2:1)	11,5 (15)		
Vorne	10 540 (23 237)	20.5 R 25	kPa (Psi)	Nennnutzlast	18 000 kg (39 683 lbs)		
Mitte	12 006 (26 469)	Vorne	215 (31)				
Rear	11 947 (26 338)	Mitte	309 (45)				
Gesamt	34 493 (76 044)	Hinten	309 (45)				

Abmessungen

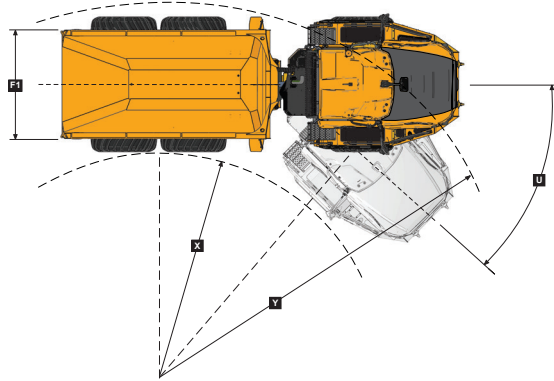
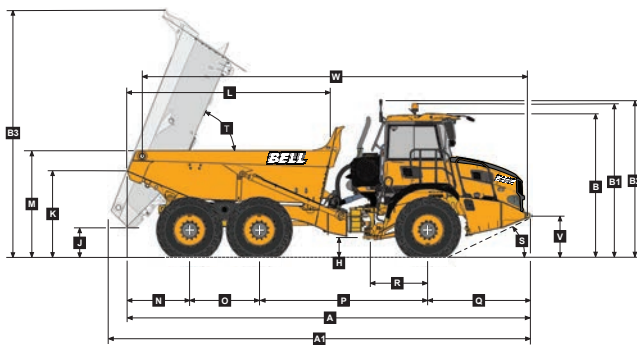

Fahrzeugabmessungen

A	Länge - in Fahrposition	9271 mm (30 ft. 5 in)
A1	Länge - max. Kippwinkel Mulde	9560 mm (31 ft. 4 in)
B	Höhe - in Fahrposition	3385 mm (11 ft. 1 in)
B1	Height - Rotating Beacon	3619 mm (11 ft. 10 in)
B2	Höhe - Ladeampel	3702 mm (12 ft. 2 in)
B3	Muldenhöhe - max. Kippwinkel	5742 mm (18 ft. 10 in)
C	Breite über Kotflügel	2984 mm (9 ft. 9 in)
D	Breite über Reifen - 800/45 R30.5	3102 mm (10 ft. 2 in)
D1	Breite über Reifen - 20.5 R25	2931 mm (9 ft. 7 in)
E	Spurweite Reifen - 800/45 R30.5	2312 mm (7 ft. 7 in)
E1	Spurweite Reifen - 20.5 R25	2399 mm (7 ft. 10 in)
F	Breite über Mulde	2540 mm (8 ft. 4 in)
F1	Breite über Heckklappe	2838 mm (9 ft. 4 in)
G	Breite über Außenspiegel	3260 mm (10 ft. 8 in.)
H	Bodenfreiheit - Knickgelenk	498 mm (18,86 in.)
I	Bodenfreiheit - Frontachse	458 mm (17,48 in.)
J	Bodenfreiheit - max. Kippwinkel Mulde	678 mm (26,38 in.)
K	Muldenunterkante - in Fahrposition	2067 mm (6 ft. 9 in.)
L	Muldenlänge	4709 mm (15 ft. 5 in.)
M	Überladehöhe	2537 mm (8 ft. 4 in.)
N	Abstand Hinterachse zu Muldenkante	1449 mm (4 ft. 9 in.)
O	Achsabstand Mittel-/Hinterachse	1600 mm (5 ft. 2 in.)
P	Achsabstand Mittel-/Vorderachse	3865 mm (12 ft. 8 in.)
Q	Abstand Vorderachse/Fahrzeugfront	2357 mm (7 ft. 8 in.)
R	Abstand Vorderachse/Knickgelenk	1361 mm (4 ft. 5 in.)
S	Böschungswinkel	27°
T	Max. Kippwinkel Mulde	70°
U	Max. Knickwinkel	45°
V	Höhe Verzurrpunkte	1041 mm (3 ft. 5 in.)
W	Abstand Hubpunkte	8845 mm (29 ft.)
X	Wenderadius innen - 800/45 R 30.5	3678 mm (12 ft. 1 in)
X1	Wenderadius innen - 20.5 R25	3763 mm (12 ft. 4 in.)
Y	Wenderadius außen - 800/45 R 30.5	7585 mm (24 ft. 11 in.)
Y1	Wenderadius außen - 20.5 R25	7499 mm (24 ft. 7 in.)

Steigfähigkeit

- Bestimmen Sie den Zugwiderstand über den Schnittpunkt der Fahrzeuggewichtslinie und der Steigungslinie. Anmerkung: 2% typischer Rollwiderstand sind bereits in der Grafik und der Steigungslinie berücksichtigt.
- Von diesem Schnittpunkt fahren Sie über die Grafiken nach rechts zu den Schnittpunkten der Zugkraftkurven.
- Die untere Skala zeigt nun die Maximalgeschwindigkeit auf der jeweiligen Steigung.

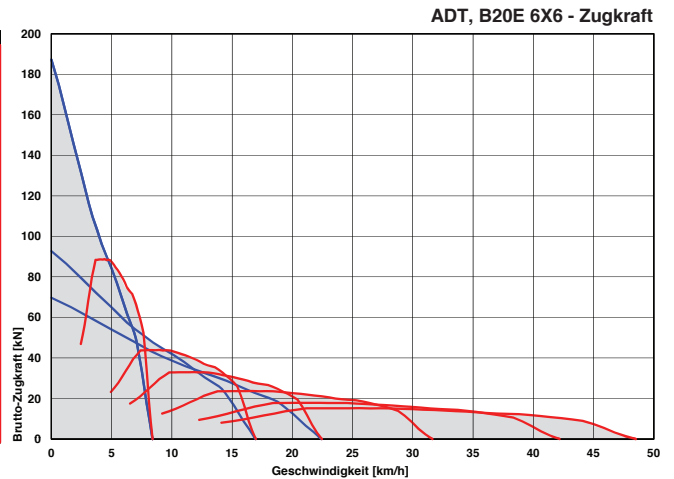
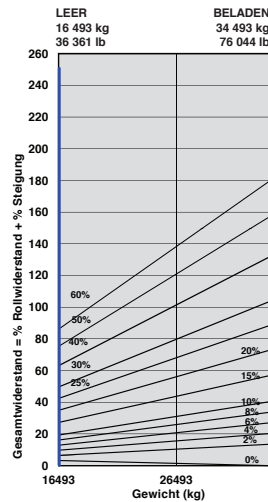

Retarderleistung

- Bestimmen Sie die erforderliche Retarderleistung über den Schnittpunkt der Fahrzeuggewichtslinie und der Steigungslinie. Anmerkung: 2% typischer Rollwiderstand sind bereits in der Graphik berücksichtigt.
- Von diesem Schnittpunkt fahren Sie über die Grafiken nach rechts zu den Schnittpunkten der Kurven. Anmerkung: 2% typischer Rollwiderstand sind bereits in der Graphik berücksichtigt.
- Die untere Skala zeigt nun die Maximalgeschwindigkeit.

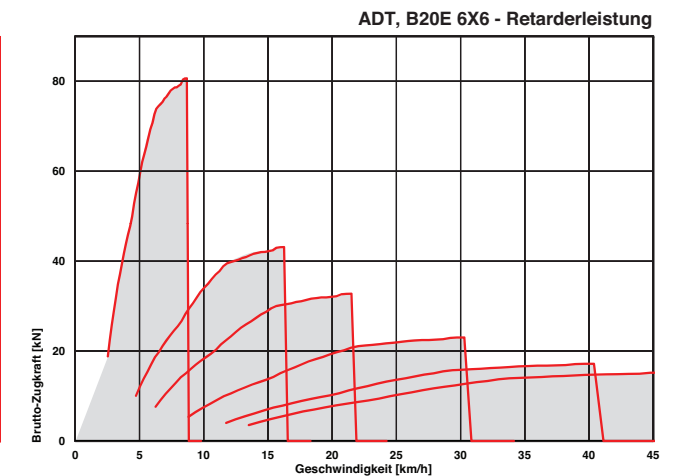
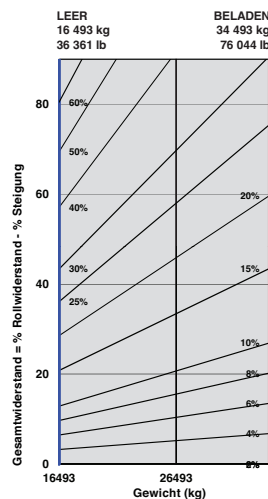

Ausrüstung / Zubehör

● STANDARD ▲ OPTION

MOTOR

- Jakobs-Motorbremse
- Dual-Luftfiltersystem mit Entstaubungsventil
- Vorluftfilter mit automatischer Staubabscheidung
- Wasserabscheider
- Keilrippenriemen mit automatischer Spannrolle
- Schnellbetankungsvorrichtung (Dieseltank)

KÜHLUNG

- Motorgekoppelter elektronisch gesteuerter Lüfterantrieb mit Visco-Kupplung
- Lüfterschutzgitter

DRUCKLUFTANLAGE

- Motorgekoppelter Kompressor
- Beheizter Lufttrockner
- Integriertes Überdruckventil

ELEKTRISCHE ANLAGE

- Batterie-Hauptschalter
- Fahrlicht
- Drucklufthorn
- Rückfahrwarnsignal
- ▲ "White-Noise"-Rückfahrwarnsignal
- Rundumkennleuchte
- Nick- und Rollsensor
- LED-Rückfahrleuchte
- ▲ LED-Rückfahrleuchte im Knickbereich
- ▲ Halogen Rückfahrleuchte im Knickbereich

LENKSYSTEM

- Fahrabhängige bi-direktionale Notlenkpumpe

KABINE

- ROPS/FOPS zertifiziert
- Kippbare Kabine
- Tür mit Gasdruckdämpfer
- Programmierbare I-Tip-Muldenkippfunktionen
- Klimaanlage
- CD-Radio mit mp3-Funktion
- Steinschlagschutz für die Heckscheibe
- Scheibenwischer mit Intervallschaltung
- Höhen- und neigungsverstellbares Lenkrad
- Zentraler, luftgefederter Fahrersitz
- Halogen Front-Arbeitsscheinwerfer
- ▲ LED-Arbeitsscheinwerfer
- ▲ Warnleuchte Sicherheitsgurt
- ▲ Außenschalter für 24-V Spannungsunterbrechung
- 24V-Starthilfekabel
- Automatischer Dreipunkt-Sicherheitsgurt
- Sitzheizung
- Klappbarer Trainer-Sitz mit Sicherheitsgurt
- 12 Volt Steckdose
- Herausnehmbarer Staukasten

KABINE (Fortsetzung)

- Flaschen/Tassenhalter
- Klimatisiertes Ablagefach
- Elektr. verstell- und beheizbare Hauptspiegel
- 10-Zoll-Farbmonitor:
Geschwindigkeitsanzeige / Tankanzeige /
Getriebeöltemperatur / Kühlmitteltemperatur /
LED Funktions- und Warnanzeigen und akustisches
Warnsignal / Ganganzeige / Digitale Geschwindigkeitsanzeige /
Batteriespannung / Betriebsstunden / Kilometeranzeige /
Durchschnittsverbrauch / Kippzähler / Tageskilometerzähler /
Umschaltung zwischen metrischer und imperialer Angabe /
Fehlercodes / Diagnosefunktion.
- Beleuchtetes, staubgeschütztes Tastenmodul:
Scheibenwischer / Fahrzeugbeleuchtung / Spiegelheizung /
Retardoreinstellung / Verteilergetriebesperrung
Differenzialsperren / Ganghalte-Funktion /
Muldenwinkelbegrenzung / Auskipppautomatik
Kippeinstellungen / Klimaanlage und Lüftungssteuerung /
Geschwindigkeitsbegrenzer.

MULDENKÖRPER

- ▲ Muldenabstützung und Bolzensicherung
- Muldenabstützung - teilweise angehoben
- ▲ Muldenauskleidung
- ▲ Heckklappe
- ▲ Muldenheizung
- ▲ Fahrgestell ohne Mulde und Kippzylinder

SONSTIGES

- Automatische Traktionskontrolle (ATC)
- Ölbadlamellenbremsen
- 800/45 R 30.5 Flotationsreifen
- ▲ 20.5 R 25 EM-Radialreifen
- Zentrale Schmierpunkte
- ▲ Automatische Schmieranlage
- On-Board-Wägesystem
- ▲ Ladeampel
- Rückfahrkamera
- ▲ Sicherheits-Handläufe
- Kabinen-Dachüberstand mit Arbeitsscheinwerfer
- ▲ Hochdruck-Hydraulikfilter
- ▲ Kraftstoff-Vorwärmer
- Ölwannenschutz
- Rahmenanfahrerschutz
- ▲ Zentral zusammen gelegte Getriebeölfilter
- Fleetm@tic-Fernüberwachung 2-Jahres-Abo Leistungspaket "Classic"
- ▲ Scheiben-Nothammer
- Elektrisch öffnende Motorhaube

Alle Angaben in Millimeter, evtl. andere Angaben in Klammern.
Bedingt durch unsere Philosophie der ständigen Verbesserung behalten wir uns das Recht vor,
Spezifikationen und Ausführungen ohne vorherige Ankündigung zu ändern.
Die Abbildungen in der Broschüre können Zusatzausrüstungen zeigen.
AdBlue® ist ein eingetragenes Warenzeichen von VDA.

BELL INTERNATIONAL: Tel: +27 (0)35-907 9431

E-mail: marketing@bellequipment.com

Web: www.bellequipment.com

 Tel: +61 (0)8-9355-2442
 Tel: +49 (0)6631 / 91-13-0
 Tel: +27 (0)11-928-9700
 Tel: +44 (0)1283-712862

 Tel: +33 (0)5-55-89-23-56
 Tel: +7-495-287-80-02
 Tel: (704) 655-2802

**Strong Reliable Machines
Strong Reliable Support**

BELL